

Abril/Maio 2018

Rua Piratini nº 381, Bairro Bavária

APARTAMENTOS	DORM.	ÁREA ÚTIL	ÁREA TERRAÇO	BLOCO 1 ÁREA COMUM	ÁREA TOTAL APTO	Nº BOX	D	ÁREA BOX	ÁREA TOTAL	PREÇO
*DEC APTO 101	2D	86,05		11,52	97,57	10	*	28,19	125,76	R\$ 743.771,85
APTO 102	2D	83,16		11,14	94,30	9	*	28,57	122,87	R\$ 751.319,33
APTO 103	3D	104,68	55,81	16,27	176,76	20/20A		39,86	216,62	Vendido
APTO 104	2D	84,98	49,90	13,40	148,28	11/11A	*	59,55	207,83	Vendido
APTO 105	3D	104,16	55,64	16,19	175,99	19/19A		39,86	215,85	Vendido
**DEC APTO 106	2D	84,56		11,33	95,89	8	*	31,45	127,34	R\$ 756.171,51
APTO 201	2D	86,05		11,52	97,57	7	*	30,84	128,41	R\$ 766.689,65
APTO 202	2D	83,16		11,14	94,30	16/16A		37,96	132,26	Vendido
APTO 203	3D	104,68		14,03	118,71	18/18A		37,96	156,67	Vendido
APTO 204	2D	84,98		11,39	96,37	5	*	28,13	124,50	R\$ 821.237,97
APTO 205	3D	104,16		13,95	118,11	17/17A		37,96	156,07	R\$ 1.026.407,29
APTO 206	2D	84,56		11,33	95,89	4	*	28,51	124,40	R\$ 776.943,11
APTO 301	2D	86,05		11,52	97,57	3	*	28,51	126,08	R\$ 788.840,19
APTO 302	2D	83,16		11,14	94,30	6	*	28,13	122,43	R\$ 772.877,85
*DEC APTO 303	3D	104,68		14,03	118,71	21/21A		38,54	157,25	R\$ 961.802,32
APTO 304	2D	84,98		11,39	96,37	14/14A		39,86	136,23	R\$ 854.270,33
APTO 305	3D	104,16		13,95	118,11	15/15A		37,96	156,07	R\$ 1.059.939,61
APTO 306	2D	84,56		11,33	95,89	12/12A		38,94	134,83	Vendido
APTO 401	3D	135,32		18,12	153,44	1/2	*	52,66	206,10	R\$ 1.350.878,47
APTO 402	2D	84,98		11,39	96,37	13/13A		39,86	136,23	R\$ 874.399,60
APTO 403	3D	135,39		18,13	153,52	22/22A	*	44,40	197,92	Vendido
TOTAL 21 APTOS		1998,46		274,21	2434,02			777,70	3211,72	R\$ 12.305.549,06

APARTAMENTOS	DORM.	ÁREA ÚTIL	ÁREA TERRAÇO	BLOCO 2 ÁREA COMUM	ÁREA TOTAL APTO	Nº BOX		ÁREA BOX	ÁREA TOTAL	PREÇO
APTO 111	2D	86,05		11,52	97,57	39		19,98	117,55	R\$ 715.582,82
APTO 112	2D	84,56		11,33	95,89	38		19,98	115,87	R\$ 732.839,63
APTO 113	3D	104,16	56,07	16,19	176,42	51/52	*	57,02	233,44	Vendido
APTO 114	2D	84,98	40,00	11,39	136,37	37		19,98	156,35	R\$ 991.294,87
APTO 115	3D	104,68	28,00	14,03	146,71	59/60	*	38,00	184,71	R\$ 1.129.269,99
APTO 116	2D	83,16		11,14	94,30	56		19,95	114,25	R\$ 744.791,82
APTO 211	2D	86,05		11,52	97,57	64		29,45	127,02	R\$ 783.273,75
APTO 212	2D	84,56		11,33	95,89	63		19,46	115,35	Vendido
APTO 213	3D	104,16		13,95	118,11	49/50	*	56,26	174,37	R\$ 1.132.872,02
APTO 214	2D	84,98		11,39	96,37	62		19,95	116,32	R\$ 813.737,21
APTO 215	3D	104,68		14,03	118,71	25/26	*	65,57	184,28	R\$ 1.169.611,60
APTO 216	2D	83,16		11,14	94,30	61		19,95	114,25	Vendido
APTO 311	2D	86,05		11,52	97,57	53		26,35	123,92	Vendido
APTO 312	2D	84,56		11,33	95,89	58		19,00	114,89	R\$ 750.463,74
APTO 313	3D	104,16		13,95	118,11	31/32	*	55,47	173,58	Vendido
APTO 314	2D	84,98		11,39	96,37	47		31,45	127,82	R\$ 874.902,13
APTO 315	3D	104,68		14,03	118,71	23/24	*	59,75	178,46	R\$ 1.192.559,41
APTO 316	2D	83,16		11,14	94,30	57		19,00	113,30	Vendido
APTO 411	3D	135,39		18,13	153,52	27/28	*	59,20	212,72	R\$ 1.409.064,02
APTO 412	2D	84,98		11,39	96,37	45/46	*	56,76	153,13	R\$ 967.849,31
APTO 413	3D	135,32		18,12	153,44	29/30	*	60,02	213,46	R\$ 1.411.251,14
TOTAL 21 APTOS		1998,46		269,96	2392,49			772,55	3165,04	R\$ 14.819.363,47

Nº BOX	ÁREA BOXES	PREÇO
BOX 33/33A	62,67 m²	R\$ 172.141,96
BOX 34/34A	40,96 m²	R\$ 112.508,93
BOX 35/35A	41,96 m²	R\$ 115.255,73
BOX 36/36A	40,96 m²	R\$ 112.508,93
BOX 40	19,98 m²	Vendido
BOX 41	21,00 m²	Vendido
BOX 42	21,00 m²	R\$ 72.103,50
BOX 43	20,46 m²	R\$ 70.249,41
BOX 44	31,21 m²	R\$ 107.159,54
box 54	26,35 m²	R\$ 90.472,73
BOX 48 *	30,84 m²	R\$ 105.889,14
BOX 55	19,81 m²	R\$ 68.017,64
TOTAL 12 BOXES	377,20 m²	R\$ 1.026.307,49

Prazo de entrega:
Bloco 1 = dezembro 2018
Bloco 2 = julho de 2019

Reservados
Vendidos

Condições de Pagamento:

Bloco 1

- 1) À vista: 6 % de desconto
 - 2) Entrada 35% e saldo em até 36x PREÇO TABELA /INCC
 - 3) Na entrega 10% (opcional) /INCC
- Após entrega IGPM + 1% ao mês

Bloco 2

- 1) 8%
- 2) Saldo até 42x
- 3) Idem

Possibilidade parcelamento direto em até 60X ou financiamento bancário.

Observação: Para cada R\$ 50.000,00 pagos dá direito a uma diária no Hotel Cercano em baixa e média temporada mediante reserva e disponibilidade (fechamento conforme Tabela), para utilização até a entrega da obra.

****APTO 106 : Mobilia e Decoração- Valor R\$ 155.000,00 (em 6X fixas)**

***APTO 101 E 303 A: em fase de montagem**

Morada Herz

condomínio residencial

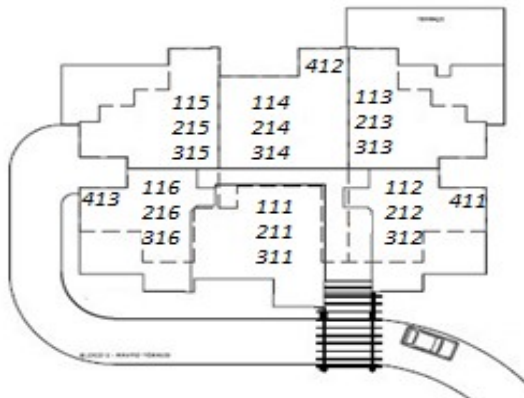

BLOCO 2

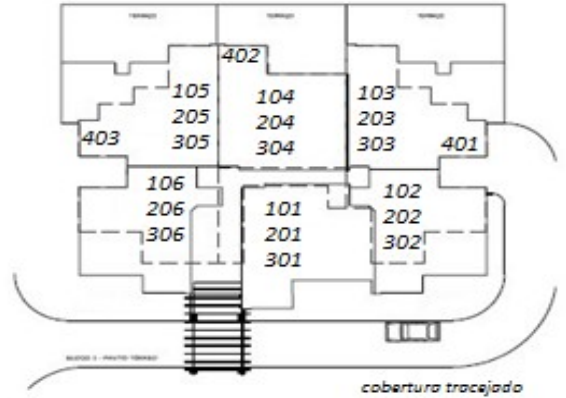

cobertura tracejada

BLOCO 1