

VOLO GARDEN



CHURRASQUEIRA
A CARVÃO



ÁREAS COMUNS
DECORADAS



PERSIANAS
INTEGRADAS



VIDROS DUPLOS



PRAÇA DO FOGO



SUÍTES



ÓTIMO PADRÃO
DE ACABAMENTO

TABELA INFORMATIVA PREVIA - COMERCIALIZAÇÃO NÃO AUTORIZADA

VALIDADE: "JUNHO/2018"

Pavto.	Unidade	Área Priv. Aproximada (m²)	Área Total aproximada (m²)	Dormitórios	Garagem	Valor do Imóvel (R\$)	Observação	Fachada	Status
Térreo	Sala 01	101,56	101,56	-	-	1.394.935,99	BLOCO 1	Sudeste/Nordeste	
Térreo	Sala 02	99,27	99,27	-	-	1.231.532,70	BLOCO 1	Sudeste	
Térreo	Sala 03	103,77	103,77	-	-	-	BLOCO 1	Sudeste	NÃO DISP.
Térreo	Sala 04	105,52	105,52	-	-	-	BLOCO 1	Sudeste	NÃO DISP.
Térreo	Sala 05	80,57	80,57	-	-	-	BLOCO 1	Nordeste	NÃO DISP.
Térreo	Sala 06	69,80	69,80	-	-	-	BLOCO 1	Nordeste	NÃO DISP.
Térreo	Ap. 101	82,00	130,21	2 Suítes	Simple	646.949,44	BLOCO 1	Noroeste/Sudoeste	
1º Pav.	Ap. 201	79,78	127,30	2 Suítes	Simple	666.357,92	BLOCO 1	Noroeste/Sudoeste	
1º Pav.	Ap. 202	79,78	127,30	2 Suítes	Simple	-	BLOCO 1	Noroeste/Nordeste	NÃO DISP.
1º Pav.	Ap. 203	74,55	120,45	2 Suítes	Simple	686.348,66	BLOCO 1	Nordeste	
1º Pav.	Ap. 204	78,54	125,68	2 Suítes	Simple	720.666,09	BLOCO 1	Sudeste/Nordeste	
1º Pav.	Ap. 205	78,54	125,68	2 Suítes	Simple	720.666,09	BLOCO 1	Sudeste/Sudoeste	
1º Pav.	Ap. 206	54,34	93,98	1 Suíte	Simple	-	BLOCO 1	Sudeste	NÃO DISP.
2º Pav.	Ap. 301	79,78	127,30	2 Suítes	Simple	686.348,66	BLOCO 1	Noroeste/Sudoeste	
2º Pav.	Ap. 302	79,78	127,30	2 Suítes	Simple	720.666,09	BLOCO 1	Noroeste/Nordeste	
2º Pav.	Ap. 303	74,55	120,45	2 Suítes	Simple	706.939,12	BLOCO 1	Nordeste	
2º Pav.	Ap. 304	78,54	148,48	2 Suítes	Dupla	758.947,13	BLOCO 1	Sudeste/Nordeste	
2º Pav.	Ap. 305	78,54	125,68	2 Suítes	Simple	720.666,09	BLOCO 1	Sudeste/Sudoeste	
2º Pav.	Ap. 306	54,34	93,98	1 Suíte	Simple	-	BLOCO 1	Sudeste	NÃO DISP.
3º Pav.	Ap. 401	64,43	107,20	1 Suíte	Simple	646.949,44	BLOCO 1	Noroeste/Nordeste	
3º Pav.	Ap. 404	78,56	148,51	2 Suítes	Dupla	794.980,43	BLOCO 1	Sudeste/Nordeste	
3º Pav.	Ap. 405	78,56	148,51	2 Suítes	Dupla	794.980,43	BLOCO 1	Sudeste/Sudoeste	
Térreo	Ap. 101	80,00	115,96	2 Suítes	Simple	646.949,44	BLOCO 2	Noroeste/Sudoeste	
Térreo	Ap. 102	82,64	118,91	2 Suítes	Simple	679.296,91	BLOCO 2	Noroeste/Nordeste	
Térreo	Ap. 103	82,31	118,54	2 Suítes	Simple	679.296,91	BLOCO 2	Sudeste/Nordeste	
Térreo	Ap. 104	80,00	115,96	2 Suítes	Simple	646.949,44	BLOCO 2	Sudeste/Sudoeste	
1º Pav.	Ap. 201	82,02	118,22	2 Suítes	Simple	666.357,92	BLOCO 2	Noroeste/Sudoeste	
1º Pav.	Ap. 202	79,78	115,72	2 Suítes	Simple	699.675,82	BLOCO 2	Noroeste/Nordeste	
1º Pav.	Ap. 203	79,78	115,72	2 Suítes	Simple	699.675,82	BLOCO 2	Sudeste/Nordeste	
1º Pav.	Ap. 204	82,02	118,22	2 Suítes	Simple	666.357,92	BLOCO 2	Sudeste/Sudoeste	
2º Pav.	Ap. 301	82,02	118,22	2 Suítes	Simple	686.348,66	BLOCO 2	Noroeste/Sudoeste	
2º Pav.	Ap. 302	79,78	115,72	2 Suítes	Simple	720.666,09	BLOCO 2	Noroeste/Nordeste	
2º Pav.	Ap. 303	79,78	115,72	2 Suítes	Simple	720.666,09	BLOCO 2	Sudeste/Nordeste	
2º Pav.	Ap. 304	82,02	118,22	2 Suítes	Simple	686.348,66	BLOCO 2	Sudeste/Sudoeste	
3º Pav.	Ap. 402	95,45	133,18	2 Suítes	Simple	880.601,78	BLOCO 2	Noroeste/Nordeste	
3º Pav.	Ap. 403	95,45	133,18	2 Suítes	Simple	880.601,78	BLOCO 2	Sudeste/Nordeste	
-	Vaga Adic.	12,50	22,80	-	Simple	35.445,40	-	-	

OS VALORES DOS IMOVEIS DESCRITOS ACIMA, PODEM SER ALTERADOS SEM PREVIO AVISO.

OBSERVAÇÕES:

- > Parcelas mensais e Saldos corrigidos pelo INCC-M até a entrega e, após a entrega, INPC + juros de 0,7% a.m.
- > Consulte outras condições de pagamento com a incorporadora
- > Entrega prevista para Dezembro/2021
- > Todas as informações técnicas e especificações estarão disponíveis no memorial descritivo e nos contratos.
- > As áreas dos apartamentos são aproximadas e poderão ser alteradas no processo de incorporação.

30% ENTRADA
SALDO EM 48X

LOCALIZAÇÃO



Av. das Hortênsias esquina com Rua Antonio Accorsi - Bairro Planalto - Gramado - RS

SITUAÇÃO DAS UNIDADES

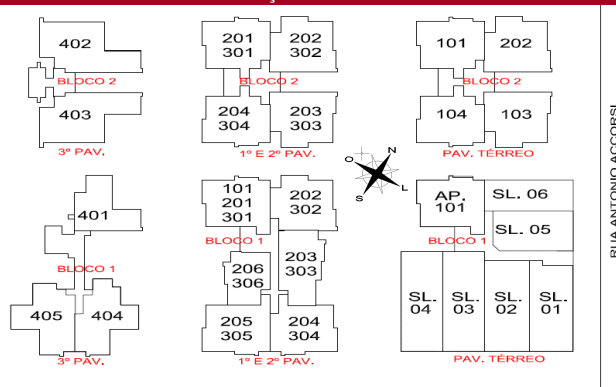

AV. DAS HORTÊNSIAS