

VOLO GARDEN



CHURRASQUEIRA
A CARVÃO



ÁREAS COMUNS
DECORADAS



PERSIANAS
INTEGRADAS



VIDROS DUPLOS



PRAÇA DO FOGO



SUÍTES



ÓTIMO PADRÃO
DE ACABAMENTO

TABELA PARA FINS DE SIMULAÇÃO DE TREINAMENTO PARA VENDAS - DIVULGAÇÃO PROIBIDA

VALIDADE: "JANEIRO/2019"

Pavto.	Unidade	Área Priv. Aproximada (m²)	Área Total aproximada (m²)	Dormitórios	Garagem	Valor do Imóvel (R\$)	Observação	Fachada	Status
Térreo	Sala 01	101,56	101,56	-	-	1.442.720,23	BL 1	Sudeste/Nordeste	
Térreo	Sala 02	99,27	99,27	-	-	1.273.719,47	BL 1	Sudeste	
Térreo	Sala 03	103,77	103,77	-	-	-	BL 1	Sudeste	NÃO DISP.
Térreo	Sala 04	105,52	105,52	-	-	-	BL 1	Sudeste	NÃO DISP.
Térreo	Sala 05	80,57	80,57	-	-	-	BL 1	Nordeste	NÃO DISP.
Térreo	Sala 06	69,80	69,80	-	-	-	BL 1	Nordeste	NÃO DISP.
Térreo	Ap. 101	82,00	130,21	2 Suítes	Simple	669.111,02	BL 1	Noroeste/Sudoeste	
1º Pav.	Ap. 201	79,78	127,30	2 Suítes	Simple	689.184,35	BL 1	Noroeste/Sudoeste	
1º Pav.	Ap. 202+	110,63	158,15	2 Suítes	Simple	-	BL 1 (+terraço)	Noroeste/Nordeste	NÃO DISP.
1º Pav.	Ap. 203+	148,09	193,99	2 Suítes	Simple	759.859,88	BL 1 (+terraço)	Nordeste	
1º Pav.	Ap. 204+	105,59	152,73	2 Suítes	Simple	795.352,87	BL 1 (+terraço)	Sudeste/Nordeste	
1º Pav.	Ap. 205+	98,62	145,76	2 Suítes	Simple	795.352,87	BL 1 (+terraço)	Sudeste/Sudoeste	
1º Pav.	Ap. 206+	108,51	148,15	1 Suíte	Simple	-	BL 1 (+terraço)	Sudeste	NÃO DISP.
2º Pav.	Ap. 301	79,78	127,30	2 Suítes	Simple	709.859,88	BL 1	Noroeste/Sudoeste	
2º Pav.	Ap. 302	79,78	127,30	2 Suítes	Simple	745.352,87	BL 1	Noroeste/Nordeste	
2º Pav.	Ap. 303	74,55	120,45	2 Suítes	Simple	731.155,68	BL 1	Nordeste	
2º Pav.	Ap. 304	78,54	148,48	2 Suítes	Dupla	784.945,24	BL 1	Sudeste/Nordeste	
2º Pav.	Ap. 305	78,54	125,68	2 Suítes	Simple	745.352,87	BL 1	Sudeste/Sudoeste	
2º Pav.	Ap. 306	54,34	93,98	1 Suíte	Simple	-	BL 1	Sudeste	NÃO DISP.
3º Pav.	Ap. 401	64,43	107,20	1 Suíte	Simple	669.111,02	BL 1	Noroeste/Nordeste	
3º Pav.	Ap. 404	78,56	148,51	2 Suítes	Dupla	822.212,89	BL 1	Sudeste/Nordeste	
3º Pav.	Ap. 405	78,56	148,51	2 Suítes	Dupla	822.212,89	BL 1	Sudeste/Sudoeste	
Térreo	Ap. 101	80,00	115,96	2 Suítes	Simple	669.111,02	BL 2	Noroeste/Sudoeste	
Térreo	Ap. 102	82,64	118,91	2 Suítes	Simple	702.566,57	BL 2	Noroeste/Nordeste	
Térreo	Ap. 103	82,31	118,54	2 Suítes	Simple	702.566,57	BL 2	Sudeste/Nordeste	
Térreo	Ap. 104	80,00	115,96	2 Suítes	Simple	669.111,02	BL 2	Sudeste/Sudoeste	
1º Pav.	Ap. 201	82,02	118,22	2 Suítes	Simple	689.184,35	BL 2	Noroeste/Sudoeste	
1º Pav.	Ap. 202	79,78	115,72	2 Suítes	Simple	723.643,57	BL 2	Noroeste/Nordeste	
1º Pav.	Ap. 203	79,78	115,72	2 Suítes	Simple	723.643,57	BL 2	Sudeste/Nordeste	
1º Pav.	Ap. 204	82,02	118,22	2 Suítes	Simple	689.184,35	BL 2	Sudeste/Sudoeste	
2º Pav.	Ap. 301	82,02	118,22	2 Suítes	Simple	709.859,88	BL 2	Noroeste/Sudoeste	
2º Pav.	Ap. 302	79,78	115,72	2 Suítes	Simple	745.352,87	BL 2	Noroeste/Nordeste	
2º Pav.	Ap. 303	79,78	115,72	2 Suítes	Simple	745.352,87	BL 2	Sudeste/Nordeste	
2º Pav.	Ap. 304	82,02	118,22	2 Suítes	Simple	709.859,88	BL 2	Sudeste/Sudoeste	
3º Pav.	Ap. 402	95,45	133,18	2 Suítes	Simple	910.767,23	BL 2	Noroeste/Nordeste	
3º Pav.	Ap. 403	95,45	133,18	2 Suítes	Simple	910.767,23	BL 2	Sudeste/Nordeste	
-	Vaga Adic.	12,50	22,80	-	Simple	36.659,60	-	-	

OS VALORES DOS IMOVEIS DESCRITOS ACIMA, PODEM SER ALTERADOS SEM PREVIO AVISO.

OBSERVAÇÕES:

- > Parcelas mensais e Saldos corrigidos pelo INCC-M até a entrega e, após a entrega, INPC + juros de 0,7% a.m.
- > Consulte outras condições de pagamento com a incorporadora
- > Entrega prevista para Dezembro/2021
- > Todas as informações técnicas e especificações estarão disponíveis no memorial descritivo e nos contratos.
- > As áreas dos apartamentos são aproximadas e poderão ser alteradas no processo de incorporação.

30% ENTRADA
SALDO EM 48X

LOCALIZAÇÃO



Av. das Hortênsias esquina com Rua Antonio Accorsi - Bairro Planalto - Gramado - RS

SITUAÇÃO DAS UNIDADES

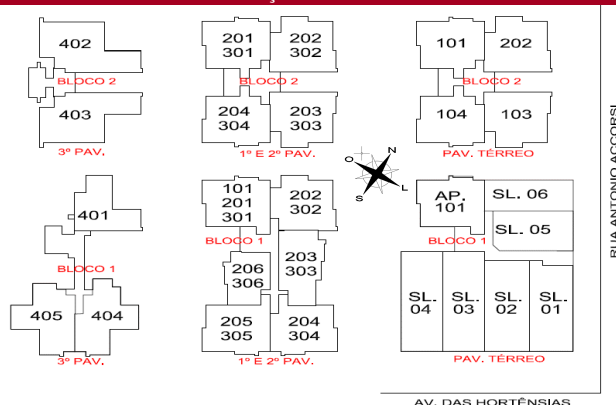

AV. DAS HORTÊNSIAS

VOLO GARDEN INCORPORADORA SPE LTDA

NÃO É PARA DIVULGAÇÃO PÚBLICA

VOLO CLASS



TABELA PARA FINS DE SIMULAÇÃO DE TREINAMENTO PARA VENDAS - DIVULGAÇÃO PROIBIDA

VALIDADE: "JANEIRO/2019"

Pavto.	Unidade	Área Priv. Aproximada (m²)	Área Total aproximada (m²)	Dormitórios	Garagem	Valor do Imóvel (R\$)	Observação	Fachada	Status
Térreo	Loja 01	103,94	126,69	-	-	-		Noroeste	NÃO DISP.
Térreo	Loja 02	89,56	112,31	-	-	582.774,00		Noroeste	
Térreo	Loja 03	90,12	112,87	-	-	586.417,96		Noroeste	
Térreo	Sala 04	59,05	81,80	-	-	270.593,67		Nordeste	
Térreo	Sala 05	60,75	83,50	-	-	278.383,84		Nordeste	
Térreo	Sala 06	69,82	92,57	-	-	319.946,66		Nordeste	
1º Pav.	Ap. 101	55,34	87,25	1 Dormit.	Simple	360.101,75		Nordeste	
1º Pav.	Ap. 102	87,66	124,91	2 Suítes	Simple	581.818,76		Nordeste/Noroeste	
1º Pav.	Ap. 103	87,66	124,91	2 Suítes	Simple	581.818,76		Noroeste/Sudoeste	
1º Pav.	Ap. 104	55,34	87,25	1 Dormit.	Simple	-		Sudoeste	NÃO DISP.
1º Pav.	Ap. 105	55,34	87,25	1 Dormit.	Simple	360.101,75		Sudoeste	
1º Pav.	Ap. 106	78,89	114,69	1 Suíte + 1 Dorm.	Simple	513.343,46		Sudoeste/Sudeste	
1º Pav.	Ap. 107	78,89	114,69	1 Suíte + 1 Dorm.	Simple	-		Sudeste/Nordeste	NÃO DISP.
1º Pav.	Ap. 108	55,34	87,25	1 Dormit.	Simple	360.101,75		Nordeste	
2º Pav.	Ap. 201	55,34	87,25	1 Dormit.	Simple	-		Nordeste	NÃO DISP.
2º Pav.	Ap. 202	87,66	124,91	2 Suítes	Simple	599.273,32		Nordeste/Noroeste	
2º Pav.	Ap. 203	87,66	124,91	2 Suítes	Simple	599.273,32		Noroeste/Sudoeste	
2º Pav.	Ap. 204	55,34	87,25	1 Dormit.	Simple	370.904,80		Sudoeste	
2º Pav.	Ap. 205	55,34	87,25	1 Dormit.	Simple	-		Sudoeste	NÃO DISP.
2º Pav.	Ap. 206	78,89	114,69	1 Suíte + 1 Dorm.	Simple	528.743,77		Sudoeste/Sudeste	
2º Pav.	Ap. 207	78,89	114,69	1 Suíte + 1 Dorm.	Simple	528.743,77		Sudeste/Nordeste	
2º Pav.	Ap. 208	55,34	87,25	1 Dormit.	Simple	-		Nordeste	NÃO DISP.
3º Pav.	Ap. 301	55,34	87,25	1 Dormit.	Simple	382.031,95		Nordeste	
3º Pav.	Ap. 302	87,66	124,91	2 Suítes	Simple	617.251,52		Nordeste/Noroeste	
3º Pav.	Ap. 303	87,66	124,91	2 Suítes	Simple	617.251,52		Noroeste/Sudoeste	
3º Pav.	Ap. 304	55,34	87,25	1 Dormit.	Simple	382.031,95		Sudoeste	
3º Pav.	Ap. 305	55,34	87,25	1 Dormit.	Simple	382.031,95		Sudoeste	
3º Pav.	Ap. 306	78,89	114,69	1 Suíte + 1 Dorm.	Simple	544.606,08		Sudoeste/Sudeste	
3º Pav.	Ap. 307	78,89	114,69	1 Suíte + 1 Dorm.	Simple	544.606,08		Sudeste/Nordeste	
3º Pav.	Ap. 308	55,34	87,25	1 Dormit.	Simple	382.031,95		Nordeste	
4º Pav.	Ap. 401	80,41	116,46	2 Suítes	Simple	648.484,45		Nordeste/Noroeste	
4º Pav.	Ap. 402	80,41	116,46	2 Suítes	Simple	648.484,45		Noroeste/Sudoeste	
4º Pav.	Ap. 403	71,40	105,96	1 Suíte + 1 Dorm.	Simple	560.944,26		Sudoeste/Sudeste	
4º Pav.	Ap. 404	71,40	105,96	1 Suíte + 1 Dorm.	Simple	560.944,26		Sudeste/Nordeste	

OS VALORES DOS IMÓVEIS DESCRITOS ACIMA, PODEM SER ALTERADOS SEM PREVIO AVISO.

OBSERVAÇÕES:

- > Parcelas mensais e Saldos corrigidos pelo INCC-M até a entrega e, após a entrega, INPC + juros de 0,7% a.m.
- > Consulte outras condições de pagamento com a incorporadora
- > Entrega prevista para Dezembro/2021
- > Todas as informações técnicas e especificações estarão disponíveis no memorial descritivo e nos contratos.
- > As áreas dos apartamentos são aproximadas e poderão ser alteradas no processo de incorporação.

30% ENTRADA
SALDO EM 48X

LOCALIZAÇÃO



Rua Dona Carlinda - Centro - Canela - RS

SITUAÇÃO DAS UNIDADES

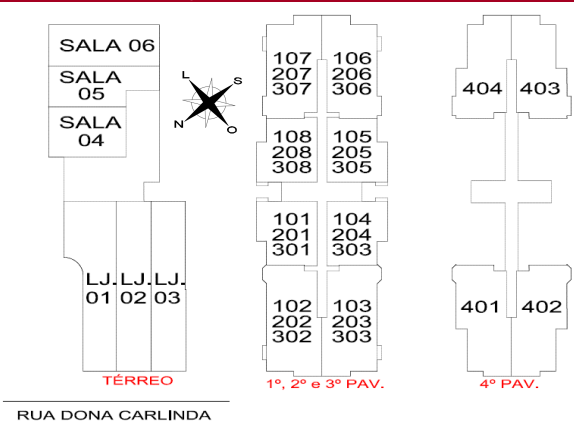

VOLO CLASS INCORPORADORA SPE LTDA

NÃO É PARA DIVULGAÇÃO PÚBLICA