

abril 2019

| Rua Piratini nº 381, Bairro Bavária | | | | | | | | | | |
|-------------------------------------|-------|----------------|--------------|-----------------------|-----------------|--------|---|---------------|----------------|-------------------------|
| APARTAMENTOS | DORM. | ÁREA ÚTIL | ÁREA TERRAÇO | BLOCO 1 ÁREA COMUM | ÁREA TOTAL APTO | Nº BOX | D | ÁREA BOX | ÁREA TOTAL | PREÇO |
| *DEC APTO 101 | 2D | 86,05 | | 11,56 | 97,61 | 10 | * | 28,20 | 125,81 | R\$ 847.865,67 |
| APTO 102 | 2D | 83,16 | 12,75 | 11,69 | 107,60 | 9 | * | 28,59 | 136,19 | R\$ 890.426,44 |
| APTO 103 | 3D | 104,68 | 55,81 | 16,32 | 176,81 | 20/20A | | 39,88 | 216,69 | Vendido |
| APTO 104 | 2D | 84,98 | 49,90 | 13,43 | 148,31 | 11/11A | * | 59,56 | 207,87 | Vendido |
| APTO 105 | 3D | 104,16 | 55,64 | 16,25 | 176,05 | 19/19A | | 39,88 | 215,93 | Vendido |
| **DEC APTO 106 | 2D | 84,56 | | 11,37 | 95,93 | 8 | * | 31,46 | 127,39 | R\$ 861.477,87 |
| APTO 201 | 2D | 86,05 | | 11,56 | 97,61 | 7 | * | 30,86 | 128,47 | R\$ 873.690,41 |
| APTO 202 | 2D | 83,16 | | 11,18 | 94,34 | 16/16A | | 37,98 | 132,32 | Vendido |
| APTO 203 | 3D | 104,68 | | 14,06 | 118,74 | 18/18A | | 37,98 | 156,72 | Vendido |
| APTO 204 | 2D | 84,98 | | 11,41 | 96,39 | 5 | * | 28,14 | 124,53 | R\$ 936.567,88 |
| APTO 205 | 3D | 104,16 | | 14,00 | 118,16 | 17/17A | | 37,98 | 156,14 | R\$ 1.171.693,13 |
| APTO 206 | 2D | 84,56 | | 11,37 | 95,93 | 4 | * | 28,52 | 124,45 | Vendido |
| APTO 301 | 2D | 86,05 | | 11,56 | 97,61 | 3 | * | 28,52 | 126,13 | Vendido |
| APTO 302 | 2D | 83,16 | | 11,18 | 94,34 | 6 | * | 28,14 | 122,48 | Vendido |
| *DEC APTO 303 | 3D | 104,68 | | 14,06 | 118,74 | 21/21A | | 38,94 | 157,68 | Vendido |
| APTO 304 | 2D | 84,98 | | 11,41 | 96,39 | 14/14A | | 39,88 | 136,27 | Vendido |
| APTO 305 | 3D | 104,16 | | 14,00 | 118,16 | 15/15A | | 37,98 | 156,14 | R\$ 1.210.157,56 |
| APTO 306 | 2D | 84,56 | | 11,37 | 95,93 | 12/12A | | 38,94 | 134,87 | Vendido |
| APTO 401 | 3D | 135,32 | | 18,19 | 153,51 | 1/2 | * | 52,68 | 206,19 | R\$ 1.539.732,17 |
| APTO 402 | 2D | 84,98 | | 11,41 | 96,39 | 13/13A | | 39,88 | 136,27 | Vendido |
| APTO 403 | 3D | 135,39 | | 18,19 | 153,58 | 22/22A | * | 44,43 | 198,01 | Vendido |
| TOTAL 21 APTOS | | 1998,46 | | 275,57 | 2448,13 | | | 778,42 | 3226,55 | R\$ 8.331.611,11 |

| APARTAMENTOS | DORM. | ÁREA ÚTIL | ÁREA TERRAÇO | BLOCO 2 ÁREA COMUM | ÁREA TOTAL APTO | Nº BOX | D | ÁREA BOX | ÁREA TOTAL | PREÇO |
|-----------------------|-------|----------------|--------------|-----------------------|-----------------|--------|---|---------------|----------------|--------------------------|
| APTO 111 | 2D | 86,05 | | 11,56 | 97,61 | 39 | | 19,99 | 117,60 | vendido |
| APTO 112 | 2D | 84,56 | | 11,37 | 95,93 | 58 | | 19 | 114,93 | vendido |
| APTO 113 | 3D | 104,16 | 55,64 | 16,25 | 176,05 | 51/52 | * | 57,04 | 233,09 | vendido |
| APTO 114 | 2D | 84,98 | 36,63 | 12,89 | 134,50 | 37 | | 19,99 | 154,49 | Vendido |
| APTO 115 | 3D | 104,68 | 26,64 | 15,15 | 146,47 | 59/60 | | 38,00 | 184,47 | vendido |
| APTO 116 | 2D | 83,16 | | 11,18 | 94,34 | 56 | | 19,96 | 114,30 | vendido |
| APTO 211 | 2D | 86,05 | | 11,56 | 97,61 | 40 | | 19,99 | 117,60 | R\$ 857.432,22 |
| APTO 212 | 2D | 84,56 | | 11,37 | 95,93 | 63 | | 19,46 | 115,39 | vendido |
| APTO 213 | 3D | 104,16 | | 14,00 | 118,16 | 49/50 | * | 56,28 | 174,44 | R\$ 1.237.605,64 |
| APTO 214 | 2D | 84,98 | | 11,41 | 96,39 | 62 | | 19,96 | 116,35 | R\$ 929.505,90 |
| APTO 215 | 3D | 104,68 | | 14,06 | 118,74 | 25/26 | * | 65,60 | 184,34 | R\$ 1.277.589,00 |
| APTO 216 | 2D | 83,16 | | 11,18 | 94,34 | 61 | | 19,96 | 114,30 | vendido |
| APTO 311 | 2D | 86,05 | | 11,56 | 97,61 | 53 | | 26,43 | 124,04 | vendido |
| APTO 312 | 2D | 84,56 | | 11,37 | 95,93 | 38 | | 19,99 | 115,92 | R\$ 860.959,45 |
| APTO 313 | 3D | 104,16 | | 14,00 | 118,16 | 31/32 | * | 55,49 | 173,65 | vendido |
| APTO 314 | 2D | 84,98 | | 11,41 | 96,39 | 47 | | 31,46 | 127,85 | R\$ 997.486,87 |
| APTO 315 | 3D | 104,68 | | 14,06 | 118,74 | 23/24 | * | 59,77 | 178,51 | R\$ 1.302.622,35 |
| APTO 316 | 2D | 83,16 | | 11,18 | 94,34 | 57 | | 19,00 | 113,34 | vendido |
| APTO 411 | 3D | 135,39 | | 18,19 | 153,58 | 27/28 | * | 59,22 | 212,80 | R\$ 1.539.287,52 |
| APTO 412 | 2D | 84,98 | | 11,41 | 96,39 | 35/35A | * | 41,99 | 138,38 | R\$ 1.027.235,75 |
| APTO 413 | 3D | 135,32 | | 18,19 | 153,51 | 29/30 | * | 60,06 | 213,57 | R\$ 1.541.836,61 |
| TOTAL 21 APTOS | | 1998,46 | | 273,35 | 2390,72 | | | 748,64 | 3139,36 | R\$ 11.571.561,31 |

| BOX EXTRA BLOCO 2 | | |
|-----------------------|------------------|-------------------------|
| Nº BOX | ÁREA BOXES | PREÇO |
| BOX 33/33A | 62,70 m² | R\$ 188.069,00 |
| BOX 34/34A | 40,98 m² | R\$ 122.919,74 |
| BOX 45 | 28,2 m² | R\$ 105.732,57 |
| BOX 46 | 28,59 m² | R\$ 107.194,83 |
| BOX 36/36A | 40,98 m² | R\$ 122.919,74 |
| BOX 64 | 29,45 m² | R\$ 110.419,30 |
| BOX 41 | 20,99 m² | Vendido |
| BOX 42 | 20,99 m² | Vendido |
| BOX 43 | 20,47 m² | R\$ 76.749,85 |
| BOX 44 | 31,22 m² | R\$ 117.055,71 |
| BOX 54 | 26,30 m² | R\$ 98.608,75 |
| BOX 48 * | 30,86 m² | R\$ 115.705,93 |
| BOX 55 | 19,81 m² | R\$ 74.275,26 |
| TOTAL 12 BOXES | 401,54 m² | R\$ 1.239.650,67 |

Prazo de entrega:

Bloco 1 = 30 dias após a assinatura do contrato.

Bloco 2 = setembro de 2019.

Reservados

Vendidos

Condições de Pagamento:

Bloco 1

- 1) à vista: 6%
- 2) 4% desconto (50% entrada e saldo em até 6x fixas)
- 3) Entrada 35% e saldo até 36x

IGPM +0,5%a.m. ou 1%a.m.direto

Possibilidade parcelamento direto em até 60X ou financiam

Bloco 2

- 1) à vista 6%
- 2) 4% desconto (50% entrada e saldo em até 8x fixas)
- 3) Entrada 35% e saldo em até 42x

Preço tabela INCC até entrega. Após entrega IGPM + 0,5 a.m.

****APTO 106 A : Mobilia e Decoração- Valor R\$ 162.000,00 (em 6X fixas)**

***APTO 101 A: Mobília e Decoração- Valor R\$ 178.000,00 (em 6X fixas)**

***** APTO 303 A : Mobilia e decoração - Valor R\$ 235.000,00 (em 6x fixas)**

Morada Herz

condomínio residencial

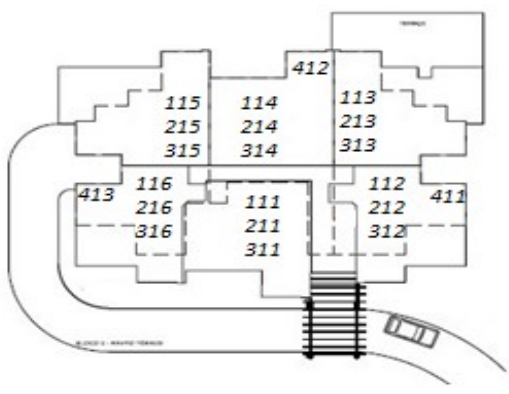

BLOCO 2

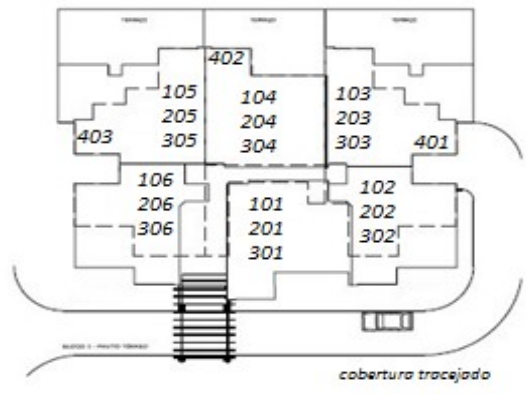

BLOCO 1