

# VOLO GARDEN



## TABELA PARA FINS DE SIMULAÇÃO DE TREINAMENTO PARA VENDAS - DIVULGAÇÃO PROIBIDA

VALIDADE: "SETEMBRO/2019"

Pavto.	Unidade	Área Priv. (m²)	Área Total Comum (m²)	Área Total de garagem (m²)	Área Total (m²)	Dormitórios	Garagem	Valor do Imóvel (R\$)	Observação	Fachada	Status
Térreo	Loja 01	97,42	24,79	-	122,21	-	-	1.500.000,00	BL 1	Sudeste/Nordeste	
Térreo	Loja 02	103,41	26,32	-	129,73	-	-	1.400.000,00	BL 1	Sudeste	
Térreo	Loja 03	103,77	26,41	-	130,18	-	-	-	BL 1	Sudeste	Não disponível
Térreo	Loja 04	105,51	26,85	-	132,36	-	-	-	BL 1	Sudeste	Não disponível
Térreo	Loja 05	80,57	20,50	-	101,07	-	-	-	BL 1	Nordeste	Não disponível
Térreo	Loja 06	69,78	17,76	-	87,54	-	-	-	BL 1	Nordeste	Não disponível
Térreo	Ap. 101	82,00	20,87	14,09	116,96	2 Suítes	Simple	675.000,00	BL 1	Noroeste/Sudoeste	
1º Pav.	Ap. 201	79,78	20,30	14,09	114,18	2 Suítes	Simple	700.000,00	BL 1	Noroeste/Sudoeste	
1º Pav.	Ap. 202+	110,38	21,47	14,09	145,94	2 Suítes	Simple	-	BL 1 (+terraço)	Noroeste/Nordeste	Não disponível
1º Pav.	Ap. 203+	147,95	21,78	14,09	183,82	2 Suítes	Simple	-	BL 1 (+terraço)	Nordeste	Não disponível
1º Pav.	Ap. 204+	103,09	20,93	14,09	138,11	2 Suítes	Simple	800.000,00	BL 1 (+terraço)	Sudeste/Nordeste	
1º Pav.	Ap. 205+	96,62	20,68	14,09	131,39	2 Suítes	Simple	800.000,00	BL 1 (+terraço)	Sudeste/Sudoeste	
1º Pav.	Ap. 206+	107,27	15,85	14,09	137,21	1 Suíte	Simple	-	BL 1 (+terraço)	Sudeste	Não disponível
2º Pav.	Ap. 301	79,78	20,30	14,09	114,18	2 Suítes	Simple	720.000,00	BL 1	Noroeste/Sudoeste	
2º Pav.	Ap. 302	79,78	20,30	14,09	114,18	2 Suítes	Simple	740.000,00	BL 1	Noroeste/Nordeste	
2º Pav.	Ap. 303	74,55	18,97	14,09	107,61	2 Suítes	Simple	735.000,00	BL 1	Nordeste	
2º Pav.	Ap. 304	78,54	19,99	14,09	112,62	2 Suítes	Simple	790.000,00	BL 1	Sudeste/Nordeste	
2º Pav.	Ap. 305	78,54	19,99	14,09	112,62	2 Suítes	Simple	740.000,00	BL 1	Sudeste/Sudoeste	
2º Pav.	Ap. 306	54,34	13,83	14,09	82,26	1 Suíte	Simple	-	BL 1	Sudeste	Não disponível
3º Pav.	Ap. 401	64,43	16,40	14,09	94,92	1 Suíte	Simple	675.000,00	BL 1	Noroeste/Nordeste	
3º Pav.	Ap. 404	78,56	19,99	14,09	112,64	2 Suítes	Simple	830.000,00	BL 1	Sudeste/Nordeste	
3º Pav.	Ap. 405	78,56	19,99	14,09	112,64	2 Suítes	Simple	830.000,00	BL 1	Sudeste/Sudoeste	
Térreo	Ap. 101	80,00	20,36	14,09	114,45	2 Suítes	Simple	675.000,00	BL 2	Noroeste/Sudoeste	
Térreo	Ap. 102	82,64	21,03	14,09	117,76	2 Suítes	Simple	-	BL 2	Noroeste/Nordeste	Não disponível
Térreo	Ap. 103	82,31	20,95	14,09	117,35	2 Suítes	Simple	710.000,00	BL 2	Sudeste/Nordeste	
Térreo	Ap. 104	80,00	20,36	14,09	114,45	2 Suítes	Simple	675.000,00	BL 2	Sudeste/Sudoeste	
1º Pav.	Ap. 201	82,02	20,87	14,09	116,99	2 Suítes	Simple	700.000,00	BL 2	Noroeste/Sudoeste	
1º Pav.	Ap. 202	79,78	20,30	14,09	114,18	2 Suítes	Simple	735.000,00	BL 2	Noroeste/Nordeste	
1º Pav.	Ap. 203	79,78	20,30	14,09	114,18	2 Suítes	Simple	735.000,00	BL 2	Sudeste/Nordeste	
1º Pav.	Ap. 204	82,02	20,87	14,09	116,99	2 Suítes	Simple	700.000,00	BL 2	Sudeste/Sudoeste	
2º Pav.	Ap. 301	82,02	20,87	14,09	116,99	2 Suítes	Simple	720.000,00	BL 2	Noroeste/Sudoeste	
2º Pav.	Ap. 302	79,78	20,30	14,09	114,18	2 Suítes	Simple	750.000,00	BL 2	Noroeste/Nordeste	
2º Pav.	Ap. 303	79,78	20,30	14,09	114,18	2 Suítes	Simple	750.000,00	BL 2	Sudeste/Nordeste	
2º Pav.	Ap. 304	82,02	20,87	14,09	116,99	2 Suítes	Simple	720.000,00	BL 2	Sudeste/Sudoeste	
3º Pav.	Ap. 402	95,45	24,28	14,09	133,82	2 Suítes	Simple	920.000,00	BL 2	Noroeste/Nordeste	
3º Pav.	Ap. 403	95,45	24,28	14,09	133,82	2 Suítes	Simple	920.000,00	BL 2	Sudeste/Nordeste	
-	Vaga Adic.	25,00	3,18	28,18	28,18	-	Dupla	60.000,00	BL 1	-	2 disp.
-	Vaga Adic.	12,50	1,59	14,09	14,09	-	Simple	40.000,00	BL 1	-	7 disp.

OS VALORES DOS IMÓVEIS DESCRITOS ACIMA, PODEM SER ALTERADOS SEM PREVIJO AVISO.

### OBSERVAÇÕES:

- > Parcelas mensais e Saldos corrigidos pelo INCC-M até a entrega e, após a entrega, taxa SELIC mensalizada + juros 0,3%a.m.
- > Consulte outras condições de pagamento com a incorporadora
- > Previsão de início da obra para Setembro/2019 e entrega em 36 meses torre 1 e 48 meses torre 2 (após início)
- > Todas as informações técnicas e especificações estarão disponíveis no memorial descritivo e nos contratos.
- > As áreas dos apartamentos são aproximadas e poderão ser alteradas no processo de incorporação.
- > Os imóveis da torre 1 poderão ser parcelados em até 48 meses e, da torre 2, em até 60 vezes.

**30% ENTRADA**  
**SALDO EM ATÉ 60X**

### LOCALIZAÇÃO



### SITUAÇÃO DAS UNIDADES

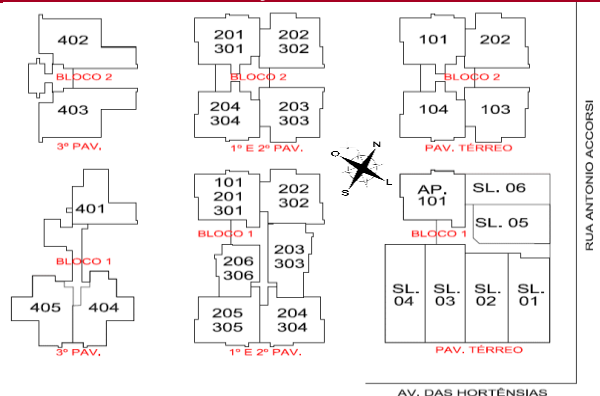

Av. das Hortênsias esquina com Rua Antonio Accorsi - Bairro Planalto - Gramado - RS

AV. DAS HORTÊNSIAS

VOLO GARDEN INCORPORADORA SPE LTDA